

# วิจัยอย่างไรจึงจะจด สิทธิบัตร/อนุสิทธิบัตรได้

จิราภรณ์ เหลืองไพรินทร์

ผู้อำนวยการศูนย์ทรัพย์สินทางปัญญา ม. ขอนแก่น

# ทรัพย์สินทางปัญญา

การแสดงออกซึ่งความคิด  
(Expression of idea)

ผลงานทางปัญญาที่อาจนำไปใช้  
ประโยชน์ในการผลิตทางอุตสาหกรรม

## 1. ลิขสิทธิ์

## 2. ทรัพย์สินทางอุตสาหกรรม

**1. งานวรรณกรรม** เช่น หนังสือ นวนิยาย โปรแกรมคอมพิวเตอร์

**2. งานนาฏกรรม** เช่น งานเกี่ยวกับการรำ การเต้น

**3. งานศิลปกรรม** เช่น จิตรกรรม ภาพพิมพ์ ภาพถ่าย ภาพประกอบ แผนที่ ประติมากรรม สถาปัตยกรรม ศิลปะประยุกต์

**4. ดนตรีกรรม** เช่น ทำนอง โน้ตเพลง แผนภูมิเพลง คำร้องที่แต่งเพื่อประกอบทำนอง

**5.งานโสตทัศนวัสดุ** เช่น ลำดับภาพ ลำดับภาพและเสียง เสียงประกอบ

**6. งานภาพยนตร์** เช่น ภาพยนตร์ เสียงประกอบ ภาพยนตร์

**7. งานสิ่งบันทึกเสียง** เช่น งานที่มีลำดับของเสียงดนตรี เสียงการแสดง หรือเสียงอื่นใด โดยบันทึกลงในวัสดุไม่ว่าจะมีลักษณะใด ๆ อันสามารถที่จะนำมาเล่นซ้ำได้อีก เช่น เทปเพลง ซีดีเพลง

**8. งานแพร่เสียงแพร่ภาพ** เช่น การนำออกเผยแพร่ทางวิทยุ TV

**9. งานอื่นใดอันเป็นงานในแผนการรณคดี แผนกวิทยาศาสตร์ หรือแผนกศิลปะ** เช่น ลายถัก ลายปัก

สิทธิบัตรการประดิษฐ์

-ใหม่  
-การประดิษฐ์ขั้นสูง (อายุ 20 ปี)  
-เชิงพาณิชย์และอุตสาหกรรม

อนุสิทธิบัตร

-ใหม่  
-เชิงพาณิชย์และอุตสาหกรรม (อายุ 6+2+2 ปี)

เครื่องจักรกล  
ชุดอุปกรณ์  
สารเคมี  
กรรมวิธี ฯลฯ

สิทธิบัตรการออกแบบผลิตภัณฑ์

-ใหม่ (รูปร่าง, วดลาย, สี)  
(อายุ 10 ปี)

เครื่องหมายการค้า



เครื่องหมายการค้า → กระทั่งแดง  
เครื่องหมายบริการ → Budget Car and Truck Rental  
เครื่องหมายรับรอง → Thailand Standard  
เครื่องหมายร่วม →

แบบผังภูมิของวงจรรวม

ความลับทางการค้า

สูตรเป๊ปซี่

สิ่งบ่งชี้ทางภูมิศาสตร์

มิดอร์ญูติก, มะขามหวานเพชรบูรณ์

พันธุ์พืชใหม่

(ยื่นจดที่กรมวิชาการเกษตร กระทรวงเกษตรและสหกรณ์)



ลดริ้วรอย

วิทยาการ

รอยคล้ำจาก  
แดดที่หายแล้ว

**ลิขสิทธิ์จริงหรือ?**

**ลิขสิทธิ์พิเศษ**

**เฉพาะสมูท อี ที่แตกต่าง  
ให้การดูแลรักษา  
ต่อเนื่องอย่างได้ผล**

พันการทดสอบการระคายเคืองจากสเปกตรัมอินฟราเรดที่ผิวหนังแล้ว  
เนื้อครีมสูตร MES<sup>®</sup> (Multi-Layer Emulsion System)  
ลิขสิทธิ์พิเศษเฉพาะสมูท อี ที่แตกต่างให้การดูแลรักษาต่อเนื่องอย่างได้ผล



# ประเภทของลิขสิทธิ์

1. งานวรรณกรรม
2. งานนาฏกรรม
3. **งานศิลปกรรม** 
4. งานดนตรีกรรม
5. งานโสตทัศนวัสดุ
6. งานภาพยนตร์
7. งานสิ่งบันทึกเสียง
8. งานแพร่เสียงแพร่ภาพ
9. งานอื่นใดในแผนกวรรณคดี  
วิทยาศาสตร์/ศิลปะ

1. งานจิตรกรรม
2. งานประติมากรรม
3. งานภาพพิมพ์
4. งานสถาปัตยกรรม
5. งานภาพถ่าย
6. งานภาพประกอบ แผน  
ที่ โครงสร้าง ภาพร่าง  
หรืองานสร้างสรรค์รูปทรง  
สามมิติอันเกี่ยวกับ  
ภูมิศาสตร์ ภูมิประเทศ  
หรือวิทยาศาสตร์
7. งานศิลปประยุกต์

# เงื่อนไขในการขอรับ

สิทธิบัตร(การประดิษฐ์) /อนุสิทธิบัตร (ม.5)

1. เป็นการประดิษฐ์ขึ้นใหม่
2. มีชั้นการประดิษฐ์สูงขึ้น
- 3.สามารถประยุกต์ทางอุตสาหกรรม

สิทธิบัตรขาดข้อใดข้อหนึ่งไม่ได้  
แต่อนุสิทธิบัตรต้องการเพียงข้อ **1** และ **3**

ยื่น 11 ตค 2566 12 ตค. 2566

←←←←←  
10 ตค. 2566

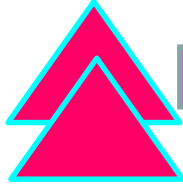

ถ้ายื่นแล้วเปิดเผยได้

**X** ก่อนยื่นคำขอ

- 🍷 ไม่มีการใช้และเผยแพร่มาก่อน
- 🍷 ไม่มีการเปิดเผยสาระสำคัญ
- 🍷 ไม่ใช้การประดิษฐ์ที่ได้รับสิทธิบัตรแล้ว
- 🍷 ไม่เป็นการประดิษฐ์ที่ขอรับสิทธิบัตร/อนุสิทธิบัตร  
ไว้นอกราชอาณาจักรเกิน **18** เดือนก่อนวันขอรับ  
สิทธิบัตร แต่ยังไม่ได้ออกสิทธิบัตร/อนุสิทธิบัตร
- 🍷 ไม่เป็นการประดิษฐ์ที่ขอรับสิทธิบัตร+ได้ประกาศ  
โฆษณาแล้ว

ในประเทศ/  
ต่างประเทศ

# ใหม่บางส่วนได้ไหม ?

ปัญหาการประดิษฐ์เดิม	การประดิษฐ์ใหม่
<p data-bbox="73 297 832 505"><b>ครีมบำรุงผิว</b> ทำให้ผิวมีความชุ่มชื้น <b>ข้อเสีย</b> ไม่สามารถขจัดรอยดำได้</p> <p data-bbox="73 586 784 648"><u>ครีมบำรุงผิวประกอบด้วย</u></p> <ul data-bbox="73 672 813 1186" style="list-style-type: none"><li>- น้ำมันงา <b>50 %</b> โดยน้ำหนัก</li><li>- สารสกัดมะกรูด <b>30 %</b> โดยน้ำหนัก</li><li>- น้ำมันมะพร้าว <b>20 %</b> โดยน้ำหนัก</li></ul>	<p data-bbox="896 297 1818 429"><b>ข้อดี</b> นอกจากทำให้ผิวมีความชุ่มชื้น ยังช่วยขจัดรอยดำ ฝ้า</p> <p data-bbox="896 511 1605 572"><u>ครีมบำรุงผิวประกอบด้วย</u></p> <ul data-bbox="896 596 1875 1343" style="list-style-type: none"><li>- น้ำมันงา <b>30 %</b> โดยน้ำหนัก</li><li>- สารสกัดมะกรูด <b>30 %</b> โดยน้ำหนัก</li><li>- น้ำมันมะพร้าว <b>20 %</b> โดยน้ำหนัก</li><li>- วิตามินเอ <b>10 %</b> โดยน้ำหนัก</li><li>- วิตามินอี <b>10 %</b> โดยน้ำหนัก</li></ul>

## สูตร 1

## สูตร 2

### ข้อถ้อยสิทธิสิทธิบัตรนาย A

- ครีมบำรุงผิวประกอบด้วย
- สารสกัดงา 10-50 % โดยน้ำหนัก
  - วิตามินเอ 10-60 % โดยน้ำหนัก
  - วิตามินบี 10- 30 % โดยน้ำหนัก

### การประดิษฐ์เรา

X

- ครีมบำรุงผิวประกอบด้วย
- สารสกัดงา 40 % โดยน้ำหนัก
  - วิตามินเอ 40 % โดยน้ำหนัก
  - วิตามินบี 20 % โดยน้ำหนัก

## สูตร 3

- ครีมบำรุงผิวประกอบด้วย
- สารสกัดงา 40 % โดยน้ำหนัก
  - วิตามินเอ 30 % โดยน้ำหนัก
  - วิตามินบี 5 % โดยน้ำหนัก
  - สารสกัดมะระ 25 % โดยน้ำหนัก



### **3. เงื่อนไขในการขอรับสิทธิบัตร/ อนุสิทธิบัตร (การประดิษฐ์) (ม.5)**

- 1. เป็นการประดิษฐ์ขึ้นใหม่**
- 2. มีขั้นการประดิษฐ์สูงขึ้น**
- 3. สามารถประยุกต์ทางอุตสาหกรรม**

**สิทธิบัตรขาดข้อใดข้อหนึ่งไม่ได้  
แต่อนุสิทธิบัตรต้องการเพียงข้อ 1 และ 3**

# การประดิษฐ์ที่มีชั้นการประดิษฐ์สูง (ม.7)

- ❑ **ไม่ใช่**ผลิตภัณฑ์หรือกรรมวิธีที่สามารถคิดได้  
ง่ายโดยผู้ที่มีความรู้พื้นฐานทั่วไปในเรื่องนั้น
- ❑ **ไม่ใช่**สิ่งที่ทำขึ้นโดยไม่ได้ใช้ความสามารถใน  
เชิงประดิษฐ์คิดค้น **ใช้แต่ทักษะช่างฝีมือ เช่น การ  
ตัดล้อที่ขาเก้าอี้**



# การประติษฐ์ที่มีชั้นการประติษฐ์สูง (ม.7)

- ถ้าการนำเอาส่วนประกอบนั้นมารวมกันทำให้ได้รับเพียงความสะอาด แต่ไม่ได้ผลที่แตกต่างไปจากเดิม
- หน้าทีหรือประโยชน์ใช้สอยของส่วนประกอบแต่ละส่วนยังเหมือนเดิม



+



ไม่มีชั้นการ  
ประติษฐ์สูง



x

ไม่สูง

# การประดิษฐ์ที่มีชั้นการประดิษฐ์สูง (ม.7)

- ➔ การนำเอาส่วนประกอบที่มีหน้าทื่ออย่างเดียวกันกับส่วนประกอบที่ใช้อยู่แล้ว มาแทนที่ส่วนประกอบดังกล่าว
- ➔ **ถือว่าไม่มีชั้นการประดิษฐ์สูง**

เช่น

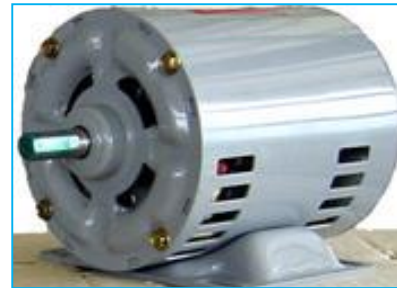

**ไม่สูง**

- ➔ ใช้มอเตอร์ไฮดรอลิกแทนมอเตอร์ไฟฟ้า
- ➔ ใช้พลังงานจากแสงอาทิตย์แทนพลังงานไฟฟ้า

# การประดิษฐ์ที่มีชั้นการประดิษฐ์สูง (ม.7)

- ➔ ถ้าการย่อส่วนหรือขยายส่วนประกอบ
- ➔ ทำให้เกิดผลดีกว่าเดิม / ผลที่เหนือ  
ความคาดหมาย



- > ซักผ้าได้มากขึ้น
- > อบแห้ง
- > ผ้าเรียบไม่จำเป็นต้องรีด



# การประดษฐฐที่มีขันการประดษฐฐสูง (ม.7)

การประดษฐฐเดิม	การประดษฐฐใหม่	
<u>คั้ว</u> กาแฟที่ T 50 C	<u>คั้ว</u> กาแฟที่ T 80 C	-ใช้เวลาสั้น -ประหยัด แรงงาน -ลดต้นทุนการผลิต
<u>บด</u> .....ที่ T 60 C	บด....ที่ T 60 C	
<u>อบ</u> .....ที่ T 60 C	อบ.....ที่ T 80 C	

**x** ไม่สูง

อุณหภูมิสูง  
แห้งเร็ว



ถ้าได้กาแฟที่กิน  
แล้วทำให้ผอม

สูง ✓



# การประติษณ์ที่มีชั้นการประติษณ์สูง (ม.7)

	สูตรเดิม	สูตรใหม่	สูตรใหม่
ส่วนประกอบ	ตะไคร้ + มะกรูด	ตะไคร้ + มะนาว	ตะไคร้ + มะนาว
ผลลัพธ์	กันยุง	กันยุง	กันยุง + ผิวกระจ่างใส
ชั้นการ ประติษณ์สูง	✘	✘	✔



**กันยุง**



**กันยุง**



**กันยุง + ผิว  
กระจ่างใส**



**วิจัยเสร็จแล้ว  
จะจดแจ้งลิขสิทธิ์  
หรือจดสิทธิบัตรดี ???**



# ประเภทของลิขสิทธิ์

1. งานวรรณกรรม
2. งานนาฏกรรม
3. **งานศิลปกรรม** 
4. งานดนตรีกรรม
5. งานโสตทัศนวัสดุ
6. งานภาพยนตร์
7. งานสิ่งบันทึกเสียง
8. งานแพร่เสียงแพร่ภาพ
9. งานอื่นใดในแผนกวรรณคดี  
วิทยาศาสตร์/ศิลปะ

1. งานจิตรกรรม
2. งานประติมากรรม
3. งานภาพพิมพ์
4. งานสถาปัตยกรรม
5. งานภาพถ่าย
6. งานภาพประกอบ แผน  
ที่ โครงสร้าง ภาพร่าง  
หรืองานสร้างสรรค์รูปทรง  
สามมิติอันเกี่ยวกับ  
ภูมิศาสตร์ ภูมิประเทศ  
หรือวิทยาศาสตร์
7. งานศิลปประยุกต์



[https://www.philips.co.th/c-p/AZ202\\_73/cd-soundmachine](https://www.philips.co.th/c-p/AZ202_73/cd-soundmachine)

เครื่องเล่น CD



สิทธิบัตรการประดิษฐ์/  
อนุสิทธิบัตร



เพลง



ลิขสิทธิ์

# ประเภทของสิทธิบัตร

## คำขอรับสิทธิบัตร/อนุสิทธิบัตร

- สิทธิบัตรการประดิษฐ์
- สิทธิบัตรการออกแบบผลิตภัณฑ์
- อนุสิทธิบัตร (การประดิษฐ์)

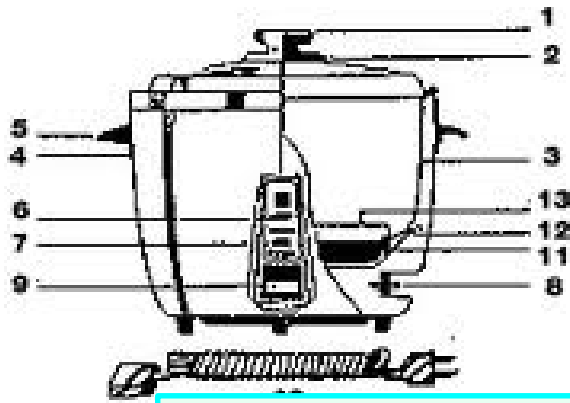

## สิทธิบัตร (การประดิษฐ์) / อนุสิทธิบัตร

การเขียนต้องอธิบาย

- > กุญแจ
- > ชิ้นส่วนมีอะไรบ้าง

- มีสวิทช์ปิด/เปิด
- มีปุ่มกดตั้งเวลา...

## สิทธิบัตรการออกแบบผลิตภัณฑ์



ขอถือสิทธิได้เพียง

- > ลวดลาย
- > รูปทรง
- > สีสรร

- ➔ เกี่ยวกับความสวยงาม
- ➔ ไม่มีประโยชน์ในการใช้สอย

# สิทธิบัตร(การประดิษฐ์) / อนุสิทธิบัตร

สิ่งที่มีรูปร่างหรือมีคุณสมบัติทางกายภาพ แบ่งออก  
ได้ตาม ลักษณะโครงสร้าง องค์ประกอบ และ  
ประโยชน์ใช้สอย

- ➔ เครื่องจักรกล (machine)
- ➔ อุปกรณ์ (Devices)
- ➔ เครื่องมือ (tool)
- ➔ สูตรยา สูตรอาหาร สูตรเครื่องสำอาง
- ➔ จุลชีพดัดแปลง
- ➔ ผลิตภัณฑ์ทางเคมีในลักษณะต่างๆ

ฯลฯ

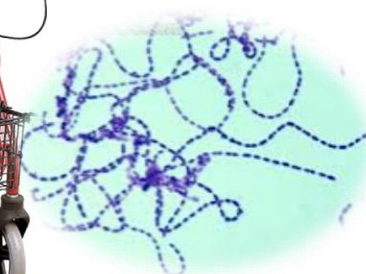

# โครงการวิจัย "โยคะแก้ปวดหลัง"

ผลลัพธ์จากงานวิจัยได้อะไร



สิทธิบัตร (การประดิษฐ์) /  
อนุสิทธิบัตร



1. การประดิษฐ์ขึ้นใหม่
2. ขั้นตอนการประดิษฐ์สูงขึ้น
3. ประยุกต์ใช้ทาง  
อุตสาหกรรม



ภาพจาก <http://www.stillpointe.org>



<http://trailsrule.blogspot.com/2010/11/yoga.html>

**โปสเตอร์**

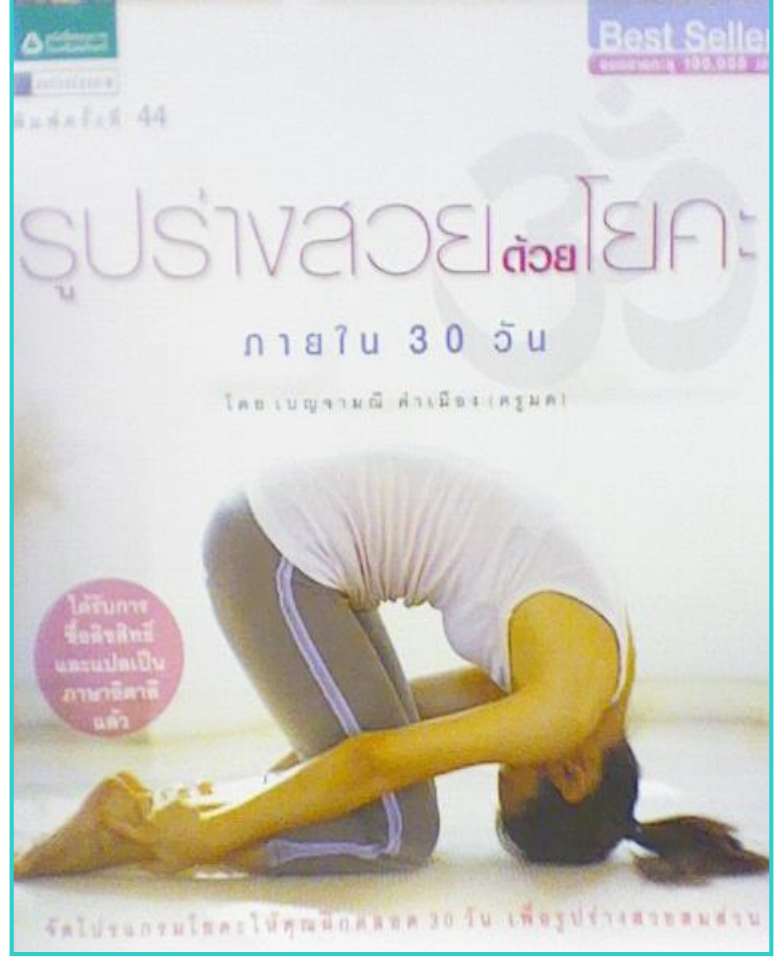

**CD**



**หนังสือ/บทความ**



**ลิขสิทธิ์**

<http://www.covershut.com/cover-tags/Yoga.html>

# ผลลัพธ์จากงานวิจัย



ภาพจาก <http://www.ideasbychuck.com/2008/08/vibrating-yoga-ball.html>

## Vibrating Yoga Ball



**สิทธิบัตรการประดิษฐ์/  
อนุสิทธิบัตร ?**



- 1. การประดิษฐ์ขึ้นใหม่**
- 2. ชั้นการประดิษฐ์สูงขึ้น**
- 3. ประยุกต์ใช้ทางอุตสาหกรรม**

**สิทธิบัตรการประดิษฐ์ขาดข้อใดข้อหนึ่งไม่ได้  
แต่อนุสิทธิบัตรต้องการเพียงข้อ **1** และ **3****



# ผลลัพธ์จากงานวิจัย

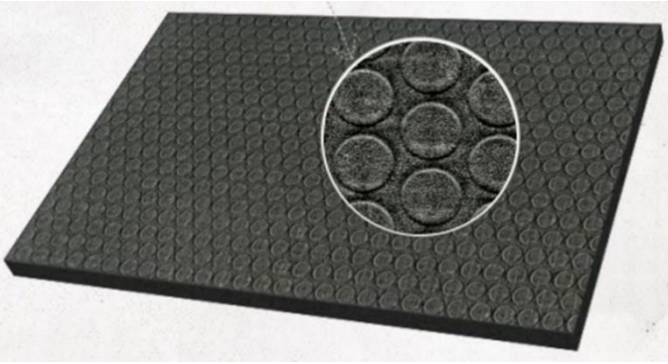

- เสื่อโยคะชนิดใหม่ทอด้วย
- เส้นใยกล้วยง 30 % + ฝ้าย 20 % + โพลีเอสเตอร์ 50 %
- ประดิษฐ์ให้มีวงกลมมนูน
- ป้องกันการลื่นไถลบนพื้น

ภาพจาก [www.yogaaum.com](http://www.yogaaum.com)

## สิทธิบัตรการประดิษฐ์/อนุสิทธิบัตร ?

1. การประดิษฐ์ขึ้นใหม่
2. ชั้นการประดิษฐ์สูงขึ้น
3. ประยุกต์ใช้ทางอุตสาหกรรม

สิทธิบัตรการประดิษฐ์ขาดข้อใดข้อหนึ่งไม่ได้  
แต่อนุสิทธิบัตรต้องการเพียงข้อ **1** และ **3**

# ผลลัพธ์จากงานวิจัย



## สื่อโอบคະที่มีลวดลายใหม่



### สิทธิบัตรการออกแบบ ผลิตภัณฑ์



1. เป็นการออกแบบผลิตภัณฑ์ใหม่
2. เพื่ออุตสาหกรรมและนวัตกรรม

ภาพจาก

<http://2g.pantip.com/cafe/woman/topic/Q84690/Q8469270.html>

# ผลลัพธ์จากงานวิจัย



ภาพจาก <http://www.ibuyyoga.com>

ชุดเล่นโยคะที่มีรูปทรงใหม่

สิทธิบัตรการออกแบบผลิตภัณฑ์

1. เป็นการออกแบบผลิตภัณฑ์ใหม่
2. เพื่ออุตสาหกรรมและนวัตกรรม

ถ้าเป็นชุดเล่นโยคะ ที่มีส่วนผสม  
ของเส้นใยใหม่ + ไนลอน + กัญชง

สิทธิบัตรการประดิษฐ์/อนุสิทธิบัตร

# วิจัย: ผลของการใช้พุทธธรรมเพื่อบำบัดความเครียด



- ➔ การฝึกทำสมาธิแบบใหม่
- ➔ การสวดมนต์



ความเครียดลดลง



- หนังสือ
- CD
- บทความ



พจาก <http://www.ideaforlife.net/dhamma/book/index.html>

ลิขสิทธิ์

# วิจัย: ผลของการใช้พุทธธรรมเพื่อบำบัดความเครียด

- ➔ การฝึกทำสมาธิแบบใหม่
- ➔ การสวดมนต์



ความเครียดลดลง

➤ เบาะสำหรับนั่งสมาธิ/สวดมนต์

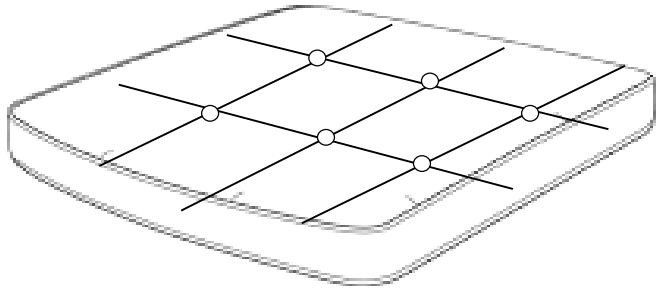

- ➔ ทอใช้เส้นใยกล้วยขง 50 % + เส้นไหม 20 % + ฝ้าย 15 % + โพลีเอสเตอร์ 15 %
- ➔ ด้านในเบาะมี ขนเป็ด 50 % + เม็ดถั่ว 25 % + ทราย 25 %



สิทธิบัตรการประดิษฐ์/อนุสิทธิบัตร ?

1. การประดิษฐ์ขึ้นใหม่
2. ชั้นการประดิษฐ์สูงขึ้น
3. ประยุกต์ทางอุตสาหกรรม

# วิจัย: ผลของการใช้พุทธธรรมเพื่อบำบัดความเครียด

- ➔ การฝึกทำสมาธิแบบใหม่
- ➔ การสวดมนต์

➔ ความเครียดลดลง



➔ เบาะสำหรับนั่งสวดมนต์

- ออกแบบใหม่
- สี/ลวดลาย/รูปทรง



สิทธิบัตรการออกแบบ  
ผลิตภัณฑ์



ภาพจาก <https://bestreview.asia/best-seat-cushion/>

# วิจัย: พัฒนาเส้นทางท่องเที่ยว ของ จ. เชียงราย

- ผลวิจัย
- แผนที่แหล่งท่องเที่ยว
  - หนังสือท่องเที่ยว
  - CD ท่องเที่ยว



ลิขสิทธิ์

เที่ยวเชียงราย



# วิจัย: พัฒนาเส้นทางท่องเที่ยว ของ จ. เชียงราย

## ผลวิจัย > พัฒนาสินค้าของฝาก



**สูตรเค้ก**

➔ สิทธิบัตรการประดิษฐ์/  
อนุสิทธิบัตร

**ยี่ห้อสินค้า**

➔ เครื่องหมายการค้า

**รูปร่างกล่อง**

➔ สิทธิบัตรการ  
ออกแบบผลิตภัณฑ์

**ลวดลายกล่อง**

➔ สิทธิบัตรการออกแบบ  
ผลิตภัณฑ์

➔ ลิขสิทธิ์ (ศิลปกรรม)



# วิจัย: พัฒนาเส้นทางท่องเที่ยว ของ จ. เชียงราย

## ผลวิจัย > พัฒนาสินค้าของฝาก



ลวดลายผ้า

➔ สิทธิบัตรการออกแบบ  
ผลิตภัณฑ์

ยี่ห้อสินค้า

➔ เครื่องหมายการค้า

ลวดลายกล่อง

➔ สิทธิบัตรการออกแบบ  
ผลิตภัณฑ์  
➔ ลิขสิทธิ์ (ศิลปกรรม)

